

Z059705-00010 SH KÜCHENARMATUR EHM ALPHA_300

Produktabbildung

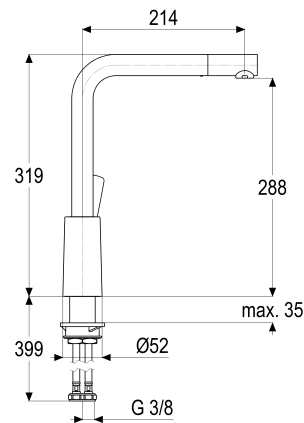

Maßzeichnung



Produktbeschreibung

Küchenarmatur
 chrom
 Flexschläuche 3/8" DIN DVGW
 Strahlregler Durchflussklasse A
 mit Schaftverschraubung

Ausschreibungstext

Z059705-00010
 Heinrich Schulte
 Küchenarmatur
 alpha_300
 chrom
 Ausladung 215 mm
 Höhe bis Strahlregler 290 mm
 Maximale Höhe 320 mm
 Kartusche 35 mm
 mit Heißwasserbegrenzer
 Auslauf schwenk- und drehbar
 Werkstoffe nach TrinkwV und UBA
 Hebel Metall
 Flexschläuche 3/8" DIN DVGW
 Strahlregler Durchflussklasse A
 für Standmontage
 mit Schaftverschraubung

VPE: 1

GTIN: 4020929316347

SCIP: b5d85e23-d040-460c-91dc-e45d9612b559



Explosionszeichnung

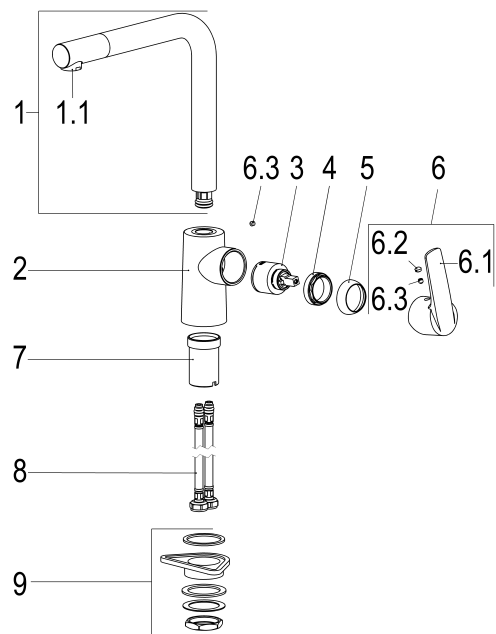

Ersatzteilliste

Pos.	Beschreibung	Artikel-Nr.
01	SH LUFTSPRUDLEREINSATZ KL. A	Z013976-00000
03	SH KARTUSCHE FÜR NORMALDRUCK	Z009200-00000
04	SH ROSETTE M37 X 1,5 / D:39,7X12	Z009110-00010
05	SH VERSCHRAUBUNG ZU SERIE 62	Z009111-00000
06	SH BEDIENUNGSHEBEL ALPHA_300	Z059990-00010
08	SH FLEXSCHLAUCH M8 X 1 - 3/8"	Z009075-00000
09	SH SCHAFTVERSCHRAUBUNG M34 X 1,5	Z009196-00000

Durchflussdiagramm

